

Série d'exercices n° 2

Exercice 1 : Compléter les phrases :

- 1- Les éléments d'un circuit ayant deux bornes s'appellent
- 2- Le dipôle qui est à l'origine du courant électrique dans un circuit s'appelle
- 3- Les dipôles qui nécessitent un courant électrique pour fonctionner s'appellent
- 4- L'interrupteur permet de..... ouun circuit électrique.

Exercice 2 : Répondre par vrai (V) ou faux (F) :

Pour qu'un courant électrique circule dans un circuit, il faut qu'il comporte :

- Un moteur
- Une lampe
- Un générateur
- Un interrupteur
- Une pile

Exercice 3 : Connexion directe et par fils :

1- Cocher le montage dont la lampe brille.

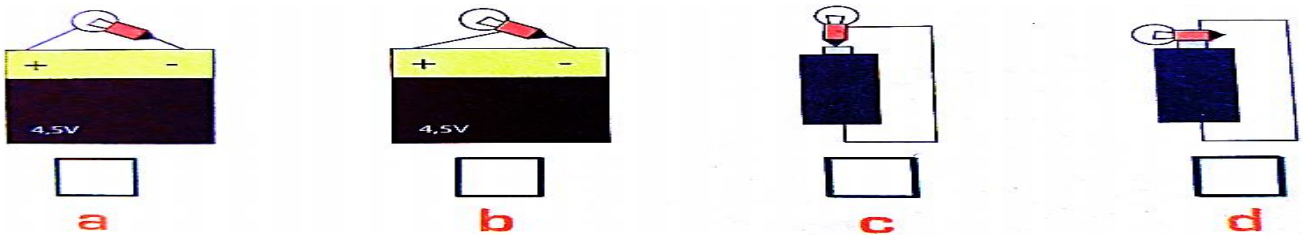

2- Ajouter un fil conducteur pour que la lampe puisse briller.

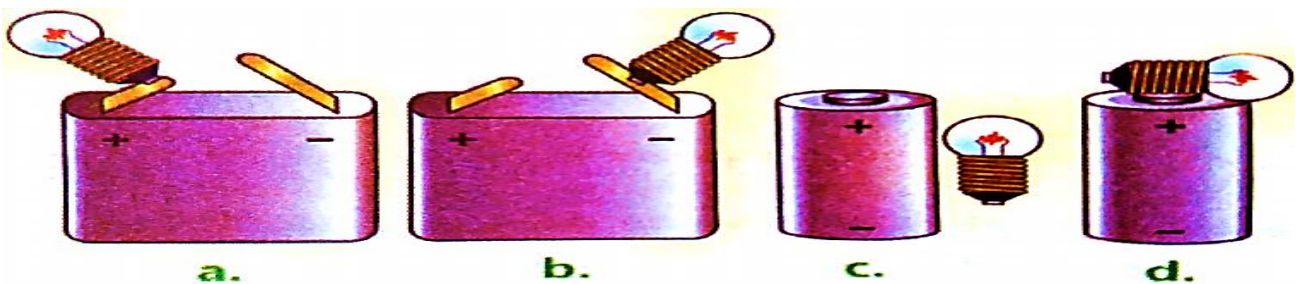

Exercice 4 : Schématisation d'un circuit électrique

1- Dessiner les symboles normalisés des dipôles suivants :

dipôle	pile	Moteur électrique	lampe	Interrupteur fermé
symbole normalisé				

2- Schématiser le circuit électrique suivant :

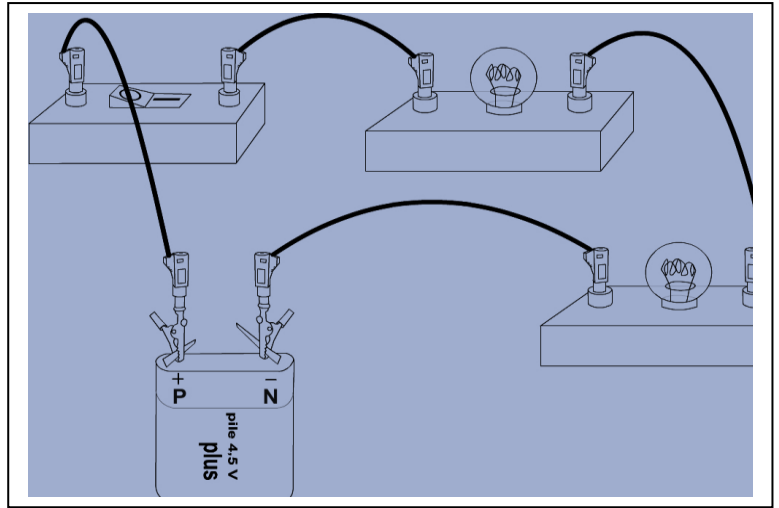
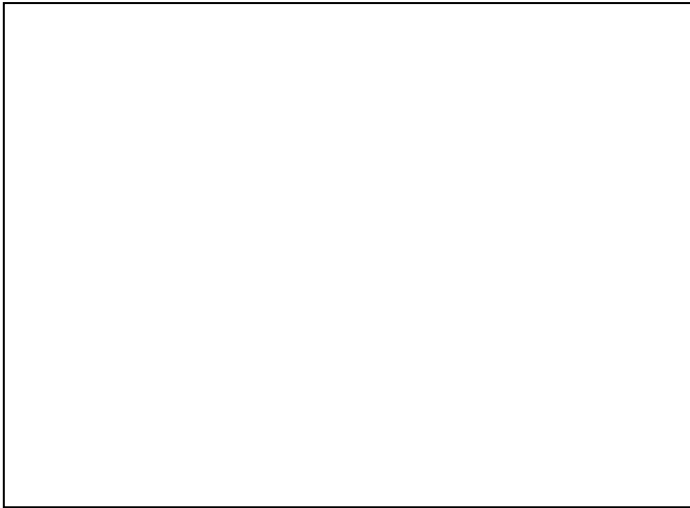

Exercice 5 :

Salaheddine a monté le circuit ci-contre :

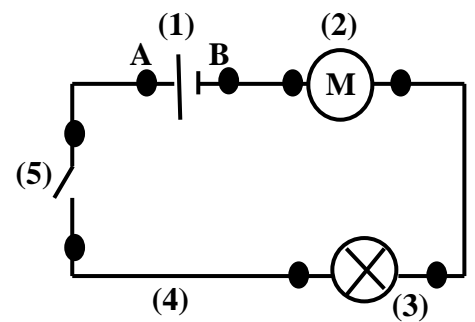

1- Donner le nom de chaque élément de ce circuit.

Elément	(1)	(2)	(3)	(4)	(5)
Nom					

2- La lampe brillera-t-elle dans ce circuit ? justifier.

.....

3- Combien de fils comporte le circuit ?

.....

4- Que représentent les points A et B ?

.....
